



INSTALLATION INSTRUCTIONS

ZEON MULTI-MOUNT SYNTHETIC WINCH KIT

GENERAL SAFETY PRECAUTIONS

Your safety, and the safety of others, is very important. To help you make informed decisions about safety, we have provided installation and operating instructions and other information on labels and in this guide. This information alerts you to potential hazards that could hurt you or others. It is not possible to warn you about all potential hazards associated with this product, you must use your own good judgment.

CARELESS INSTALLATION AND OPERATION CAN RESULT IN SERIOUS INJURY OR EQUIPMENT DAMAGE. READ AND UNDERSTAND ALL SAFETY PRECAUTIONS AND OPERATING INSTRUCTIONS BEFORE INSTALLING AND OPERATING THIS PRODUCT.

This guide identifies potential hazards and has important safety messages that help you and others avoid personal injury or death. **WARNING** and **CAUTION** are signal words that identify the level of hazard. These signal words mean:

▲ **WARNING** signals a hazard that could cause serious injury or death, if you do not follow recommendations. ▲ **CAUTION** signals a hazard that may cause minor to moderate injury, if you do not follow recommendations.

This guide uses **NOTICE** to call attention to important mechanical information, and **Note:** to emphasize general information worthy of special attention.

▲ WARNING

Impact and Moving Parts Entanglement Hazard

FAILURE TO OBSERVE THESE INSTRUCTIONS COULD LEAD TO SEVERE INJURY OR DEATH

- Always use extreme caution when drilling on any vehicle. Make sure that all fuel lines, brake lines, electrical wires, and other objects are not punctured or damaged when / if drilling on the vehicle. Thoroughly inspect the area to be drilled (on both sides of material) prior to drilling, and relocate any objects that may be damaged. Failure to inspect the area to be drilled may result in vehicle damage, electrical shock, fire or personal injury.
- Always wear safety glasses when installing this kit. A drilling operation will cause flying metal chips. Flying chips can cause eye injury.
- Always use extreme caution when cutting and trimming during fitting.
- Always remove jewelry and wear eye protection.
- Never lean over battery while making connections.
- Never route electrical cables:
 - Across any sharp edges.
 - Through or near moving parts.
 - Near parts that become hot.
- Always insulate and protect all exposed wiring and electrical terminals.
- Always install terminal boots as directed in installation instructions.
- Always use appropriate and adequate care in lifting components into place.
- Always insure components will remain secure during installation and operation.
- Always tighten all nuts and bolts securely, per the installation and operation.
- Always perform regular inspections and maintenance on the winch, winch mount and related hardware.
- Never ever operate this WARN product with damaged or missing parts.

Read installation and operating instructions thoroughly.

WARN INDUSTRIES, INC. 12900 S.E. Capps Road,
Clackamas, OR USA 97015-8903, 1-503-722-1200, FAX: 1-503-722-3000
Customer Service: 1-800-543-9276
Dealer Locator Service: 1-800-910-1122
International Fax: 1-503-722-3005

⚠ CAUTION

Moving Parts Entanglement Hazard

FAILURE TO OBSERVE THESE INSTRUCTIONS COULD LEAD TO MINOR OR MODERATE INJURY

- Always take time to fully read and understand the installation and Operations Guide included with this product.
- Never operate this product if you are under 16 years of age.
- Never operate this product when under the influence of drugs, alcohol or medications.

Read installation and operating instructions thoroughly.

⚠ CAUTION

Impact Hazard

Failure to observe these instructions could lead to MINOR OR MODERATE injury

- Use proper posture/lifting technique or get lifting assistance while handling and installing product.
- Always use appropriate and adequate care in lifting components into place.
- Always insure components will remain secure during installation and operation.

Read installation and operating instructions thoroughly.

NOTICE

Equipment Damage

- Always refer to the Installation and Specification Guide, supplied in the winch kit, for all wiring schematics and specific details on how to wire this WARN product to your vehicle.

Read installation and operating instructions thoroughly.

TORQUE SPECIFICATIONS

Please use the recommended torque specifications when assembling this product unless otherwise specified in the instructions.

Fastener Size Torque lb.ft. (n-m)

1/4	8 lb. ft. (10.8 N-m)
5/16	17 lb. ft. (23.0 N-m)
3/8	30 lb. ft. (40.7 N-m)
7/16	50 lb. ft. (67.8 N-m)
1/2	75 lb. ft. (101.7 N-m)

INSTALLATION INSTRUCTIONS

NOTE: This unit is to be used only on vehicles equipped with a Warn Front Receiver or a class 3 receiver trailer hitch.

1. Install the fairlead on the front of the winch mounting plate (Figure 1.)

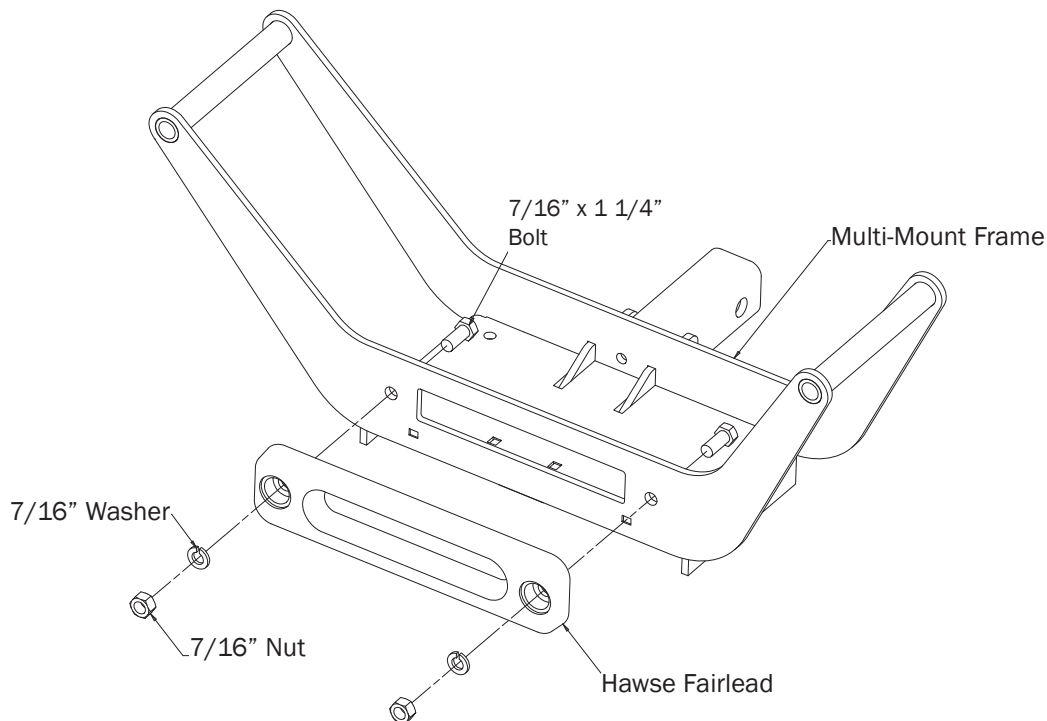

FIGURE 1

2. Install the winch to the mounting plate using the instructions and fasteners provided with the winch.

NOTE: Start all bolts into the winch feet before tightening. The winch feet may spread during shipping. Start both bolts in one drum support then hold free end of the winch up off of the mounting plate while starting the bolts. **DO NOT DRILL THE MOUNTING HOLES LARGER.** The winch will be properly aligned once all bolts are tightened.

⚠ WARNING

CHEMICAL AND FIRE HAZARD

Failure to observe these instructions could lead to severe injury or death.

- Always inspect the quick connect polarity on the cable from the battery AND the cable from the winch.
- Always inspect the quick connect polarity on the cable from the battery AND the cable from the winch, before connecting the cables to the battery. Make sure the positive (+) cable exits the side of the plug marked with a "+" symbol, and the negative (-) ground cable exits the side of the plug marked with a "-" symbol. The positive cable can be identified by the white stripe and the "+" symbols printed on the insulation. Some positive cables have red insulation. The ground cable is black.

Read installation and operating instructions thoroughly.

3. The 6-foot electrical quick-connect cable furnished is intended for connection to the battery on vehicle front receiver installations. For winch use at the rear of vehicle, longer quick-connect cables are available from Warn dealers. For 20-foot kit, order part number 32963. For 24-foot kit, order part number 32966. Choose a location on the bumper or grille to mount the quick-connect plug as shown in Figure 2. Be sure that the plug from the winch will reach when the multi-mount is inserted in the receiver with hitch pin in place. Connect the + and - cable ends to the vehicle battery.

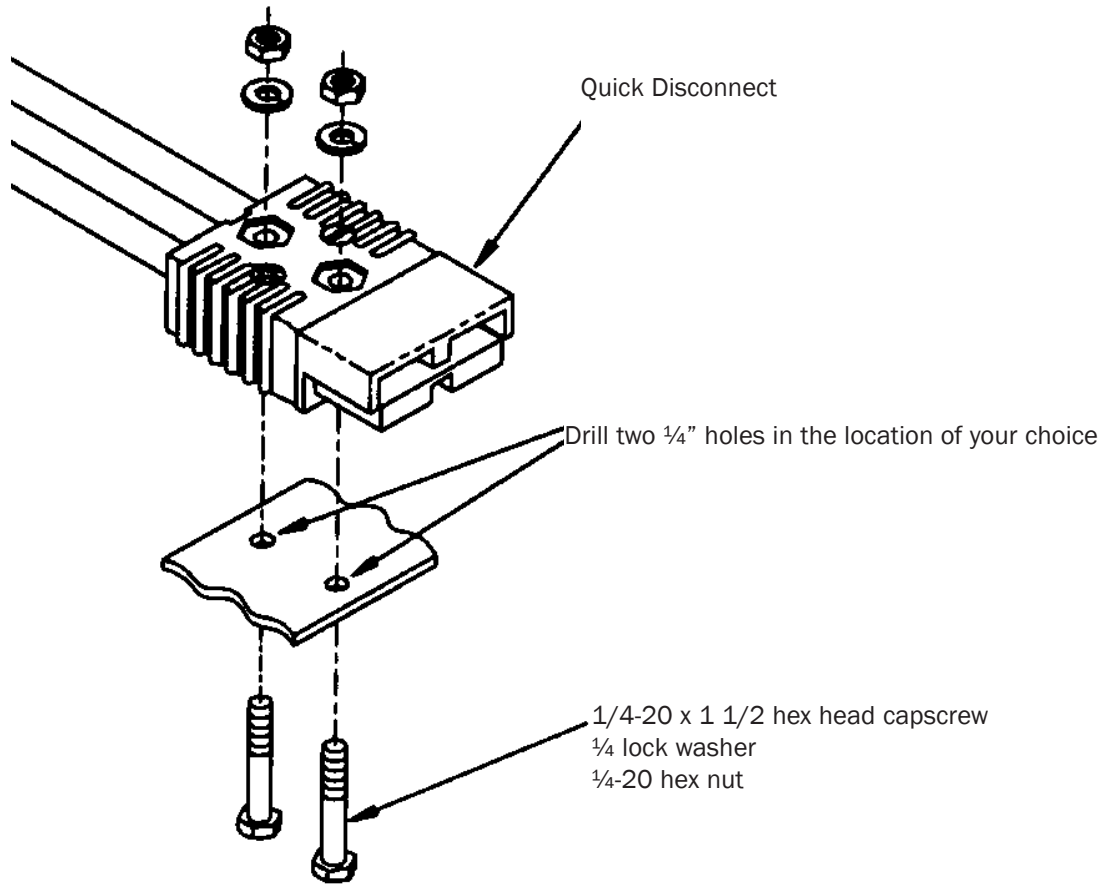

FIGURE 2

4. Snap the dust cover into the vehicle mounted plug to keep it clean when not in use. The lanyard can be attached to one of the cables or to other locations.

NOTE: *The quick-connect plug mounted on the vehicle and wired to the battery makes an ideal point to connect booster cables. A heavy duty 16 foot set of boosters made for this purpose is available from Warn dealers under part number 26771.*

CARELESS INSTALLATION AND OPERATION CAN RESULT IN SERIOUS INJURY OR EQUIPMENT DAMAGE. READ AND UNDERSTAND ALL SAFETY PRECAUTIONS AND OPERATING INSTRUCTIONS BEFORE INSTALLING AND OPERATING THIS PRODUCT.





INSTRUCTIONS DE MONTAGE

KIT DE CÂBLES SYNTHÉTIQUES POUR

TREUIL MULTI-MOUNT ZEON

MESURES GÉNÉRALES DE SÉCURITÉ

Votre sécurité et celle des autres sont très importantes. Afin de vous permettre de prendre des décisions éclairées dans le domaine de la sécurité, nous vous fournissons des instructions relatives à l'installation et à l'utilisation du produit ainsi que d'autres informations figurant sur des étiquettes et dans ce guide. Ces informations attirent l'attention sur les dangers potentiels pouvant affecter l'opérateur et des tiers. Nous ne sommes pas en mesure de vous mettre en garde contre tous les dangers potentiels associés à ce produit. Il vous incombe par conséquent de faire preuve de bon sens.

TOUTE INSTALLATION OU UTILISATION IMPRUDENTE PEUT ENTRAÎNER DES BLESSURES GRAVES OU ENDOMMAGER L'ÉQUIPEMENT. PRENDRE SOIN DE LIRE ET DE BIEN ASSIMILER LES CONSIGNES DE SÉCURITÉ ET D'UTILISATION DU PRODUIT AVANT DE L'INSTALLER ET DE L'UTILISER.

Ce guide identifie les dangers potentiels et comporte des consignes de sécurité importantes qui permettent à vous et à autrui d'éviter les risques de blessures graves ou de mort. Les termes **AVERTISSEMENT** et **MISE EN GARDE** sont des indicateurs du niveau de danger. Signification de ces indicateurs :

▲ Le terme **AVERTISSEMENT** souligne un danger potentiel qui peut entraîner des blessures graves ou la mort si l'on ne suit pas les consignes. ▲ Le terme **MISE EN GARDE** souligne un danger potentiel susceptible d'entraîner des blessures mineures ou modérées si l'on ne suit pas les consignes.

Ce guide utilise le terme **AVIS** pour attirer l'attention sur des informations mécaniques importantes, et le terme **Remarque** : pour souligner des informations générales qui méritent une attention particulière.

▲ AVERTISSEMENT

Danger d'impact et de happement par des pièces mobiles

LE NON-RESPECT DES CONSIGNES PEUT ENTRAÎNER DES BLESSURES GRAVES OU LA MORT.

- Toujours faire extrêmement attention lorsqu'on perce la carrosserie d'un véhicule. Veiller à ne pas perforez ni endommager les conduites de carburant, les conduites de frein, le câblage électrique ou tout autre objet lorsqu'on perce le véhicule. Inspecter soigneusement l'emplacement à percer (des deux côtés du matériau) avant de le faire, et déplacer tous les objets risquant d'être endommagés. Le fait de ne pas inspecter l'emplacement peut avoir pour conséquence d'endommager le véhicule, d'entraîner un choc électrique, un incendie ou des blessures.
- Toujours porter des lunettes de protection lors de l'installation du kit. Des éclats métalliques sont projetés durant le perçage. Ces éclats peuvent causer des lésions oculaires.
- Toujours faire très attention lorsqu'on découpe ou que l'on taille.
- Toujours retirer les bijoux et porter des lunettes de sécurité.
- Ne jamais se pencher au-dessus de la batterie en procédant aux connexions.
- Ne jamais faire passer des câbles électriques :
 - sur des bords tranchants ;
 - par des pièces mobiles ou à proximité ;
 - à proximité de pièces qui chauffent.
- Toujours isoler et protéger tous les fils et bornes électriques exposés.
- Toujours installer les capuchons de borne de la manière indiquée dans les instructions d'installation.
- Toujours faire attention lorsqu'on déplace des composants.
- Toujours s'assurer que les composants sont bien fixés durant l'installation et l'utilisation.
- Toujours bien serrer les écrous et les boulons conformément aux instructions d'installation et d'utilisation.
- Toujours inspecter et faire l'entretien sur une base régulière du treuil, du support de treuil et du matériel hardware.
- Ne jamais faire fonctionner ce produit WARN avec des pièces endommagées ou manquantes.

Lire attentivement les instructions relatives à l'installation et à l'utilisation.

WARN INDUSTRIES, INC. 12900 S.E. Capps Road,
Clackamas, OR USA 97015-8903, 1-503-722-1200, FAX: 1-503-722-3000
Service à la clientèle : 1-800-543-9276
Registre des concessionnaires : 1-800-910-1122
No. de Fax international : 1-503-722-3005

⚠ ATTENTION

Danger de happement par des pièces mobiles

LE NON-RESPECT DES INSTRUCTIONS PEUT ENTRAÎNER DES BLESSURES MINEURES OU MODÉRÉES.

- **Toujours prendre le temps de bien lire et comprendre le manuel d'installation et d'utilisation fourni avec ce produit.**
- **Ne jamais utiliser ce produit si vous avez moins de 16 ans.**
- **Ne jamais faire fonctionner l'appareil sous l'effet de drogues, de l'alcool ou de médicaments.**

Lire attentivement les instructions relatives à l'installation et à l'utilisation.

⚠ ATTENTION

Danger potentiel

Le non-respect des instructions peut entraîner des blessures MINEURES OU MODÉRÉES.

- **Utiliser une posture/technique de levage adéquate ou demander de l'aide lors de la manipulation ou de l'installation du produit.**
- **Toujours faire attention lorsqu'on déplace des composants.**
- **Toujours s'assurer que les composants sont bien fixés durant l'installation et l'utilisation.**

Lire attentivement les instructions relatives à l'installation et à l'utilisation.

AVIS

Domage à l'équipement

- **Toujours consulter le Guide d'installation et de spécification, fourni avec le kit de treuil, pour tous les schémas de câblage et les détails spécifiques sur la manière de câbler ce produit WARN sur votre véhicule.**

Lire attentivement les instructions relatives à l'installation et à l'utilisation.

COUPLES DE SERRAGE

Prière d'appliquer les couples de serrage recommandés pour l'assemblage de ce produit, sauf indication contraire.

<u>Taille des fixations</u>	<u>Couple de serrage (n-m)</u>
1/4	10,8 N-m
5/16	23,0 N-m
3/8	40,7 N-m
7/16	67,8 N-m
1/2	101,7 N-m

INSTRUCTIONS DE MONTAGE

REMARQUE : Cet élément doit être utilisé exclusivement sur des véhicules équipés d'un récepteur avant Warn ou d'un récepteur d'attelage de classe 3.

1. Installez le guide-câble à l'avant de la plaque de montage du treuil (Figure 1.)

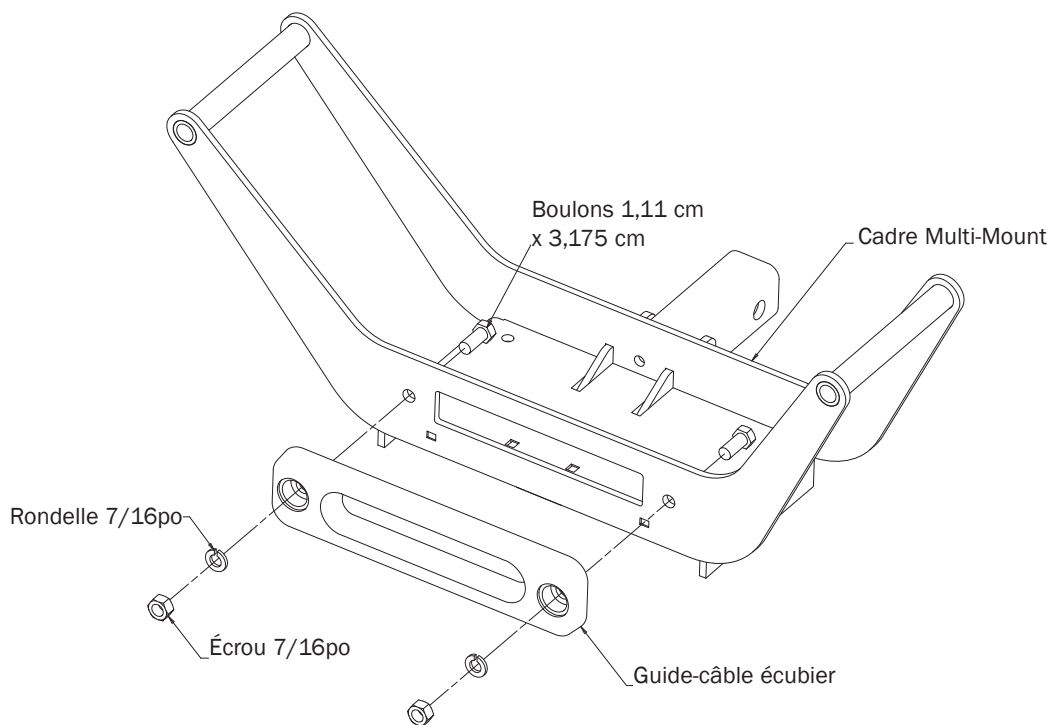

FIGURE 1

2. Installez le treuil sur la plaque de montage en suivant les consignes et les fixations fournies avec le treuil.

REMARQUE : Commencez par placer tous les boulons dans les pieds du treuil avant de serrer. Les pieds du treuil peuvent se dévisser pendant le transport. Commencez par les deux boulons d'un support de tambour, puis maintenez l'embout libre du treuil au dessus de la plaque de montage en installant les boulons. **N'ÉLARGISSEZ PAS LES TROUS DE MONTAGE.** Le treuil sera correctement aligné une fois tous les boulons serrés.

⚠ AVERTISSEMENT

RISQUES ASSOCIÉS AUX PRODUITS CHIMIQUES ET RISQUE D'INCENDIE

Le non-respect des consignes peut entraîner des blessures graves, voire mortelles.

- Toujours inspecter la polarité de la connexion rapide sur le câble de la batterie ET le câble du treuil.
- Toujours inspecter la polarité de la connexion rapide sur le câble de la batterie ET le câble du treuil. Assurez-vous que le câble positif (+) sort du côté de la prise marqué par le signe « + » et la masse (-) sort du côté de la prise marqué par le signe « - ». La câble positif peut être identifié par la rayure blanche et les symboles « + » imprimés sur l'isolation. Certains câbles positifs ont une isolation rouge. La masse est noire.

Lire attentivement les instructions relatives à l'installation et à l'utilisation.

3. Le câble électrique de connexion rapide d'1,82 mètre fourni, permet le branchement sur la batterie des installations du récepteur avant du véhicule. Pour utiliser le treuil à l'arrière du véhicule, les concessionnaires Warn vendent des câbles de connexion rapide plus longs. Pour le kit de 6 mètres, commandez la pièce n° 32963. Pour le kit de 7,3 mètres, commandez la pièce n° 32966. Choisissez un endroit sur le pare-chocs ou la grille pour monter la prise à connexion rapide, comme l'illustre la Figure 2. Veillez à ce que la prise du treuil soit accessible une fois le Multi-Mount inséré dans le récepteur avec la goupille d'attelage à sa place. Connectez les extrémités + et - du câble à la batterie du véhicule.

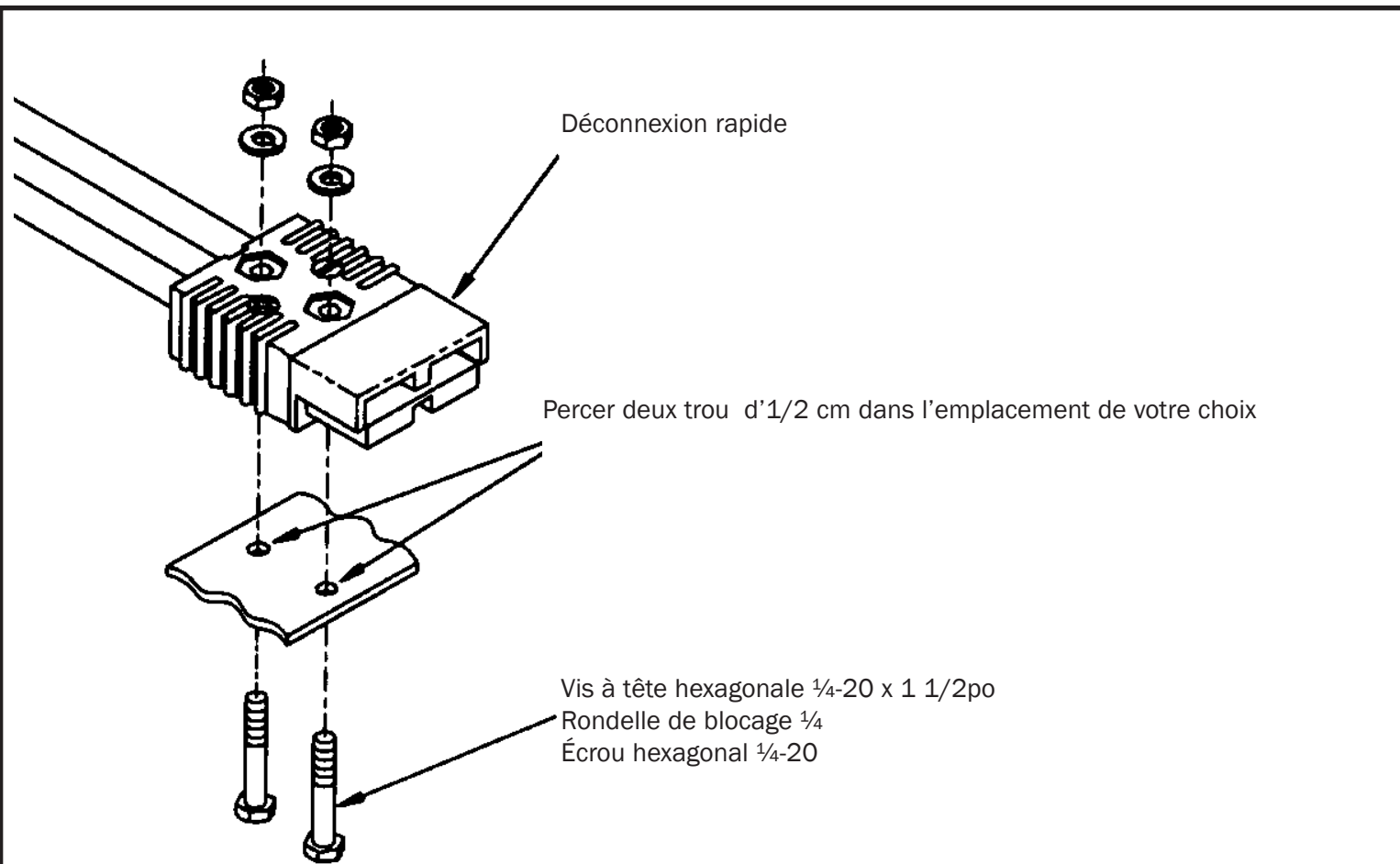

FIGURE 2

4. Emboîtez le cache-poussière dans la prise montée sur le véhicule pour la protéger quand elle n'est pas utilisée. Le cordon peut être attaché à l'un des câbles ou à l'endroit de votre choix.

REMARQUE : La prise à connexion rapide montée sur le véhicule et câblée à la batterie est l'endroit idéal pour brancher les câbles de démarrage. Les concessionnaires Warn vendent un jeu de câbles robustes de 4,9 mètres de longueur, sous le numéro 26771.

TOUTE INSTALLATION OU UTILISATION IMPRUDENTE PEUT ENTRAÎNER DES BLESSURES GRAVES OU ENDOMMAGER L'ÉQUIPEMENT. PRENDRE SOIN DE LIRE ET DE BIEN ASSIMILER LES CONSIGNES DE SÉCURITÉ ET D'UTILISATION DU PRODUIT AVANT DE L'INSTALLER ET DE L'UTILISER.





INSTRUCCIONES DE INSTALACIÓN

KIT DE CABESTRANTE SINTÉTICO DE MONTAJE MÚLTIPLE ZEON

PRECAUCIONES GENERALES DE SEGURIDAD

Su seguridad y la seguridad de los demás son muy importantes. Para ayudarle a tomar decisiones informadas sobre seguridad, se proporcionan instrucciones de instalación y funcionamiento, así como otras informaciones en etiquetas y en esta guía. Esta información le alerta sobre posibles peligros que puedan afectarle a usted y a otros. No es posible advertirle sobre todos los posibles peligros que puedan estar relacionados con el uso de este producto, por lo que deberá utilizarlo usando el sentido común.

UNA INSTALACIÓN Y FUNCIONAMIENTO INCORRECTOS PUEDEN RESULTAR EN LESIONES GRAVES O DAÑOS AL EQUIPO. LEA TODAS LAS PRECAUCIONES DE SEGURIDAD E INSTRUCCIONES DE FUNCIONAMIENTO ANTES DE INSTALAR Y PONER EN FUNCIONAMIENTO ESTE PRODUCTO.

Esta guía identifica posibles peligros y proporciona importantes mensajes de seguridad que le ayudarán a usted y a otros a evitar lesiones personales o la muerte. Las palabras **ADVERTENCIA** y **PRECAUCIÓN** indican el grado de peligro. A continuación se explica su significado:

▲ADVERTENCIA indica un peligro que puede ocasionar lesiones graves o incluso la muerte si no se siguen las recomendaciones. **▲PRECAUCIÓN** indica un peligro que puede ocasionar lesiones leves o moderadas si no se siguen las recomendaciones.

Esta guía emplea la palabra **AVISO** para llamar la atención sobre información importante de carácter mecánico, y la palabra **NOTA** para poner énfasis sobre información general digna de especial atención.

▲ A D V E R T E N C I A

Peligro de impacto y de enredo en las piezas móviles

SI NO CUMPLE ESTAS INSTRUCCIONES, PODRÍAN PRODUCIRSE LESIONES GRAVES O INCLUSO LA MUERTE

- Proceda siempre con extremo cuidado si utiliza el taladro en un vehículo. Asegúrese de no dañar los conductos de combustible, de frenos, cables eléctricos y demás objetos cuando utilice el taladro en el vehículo. Inspeccione meticulosamente el área que vaya a taladrar (a ambos lados del material) antes de proceder y cambie de posición los objetos que pudieran resultar dañados. De no hacerse así, se corre el riesgo de dañar el vehículo, recibir una descarga eléctrica, provocar un incendio u ocasionar lesiones personales.
- Lleve siempre puestas gafas de seguridad cuando instale este juego. Una operación de taladrado puede hacer que salgan despedidos pequeños fragmentos metálicos. Estos fragmentos pueden causar lesiones en los ojos.
- Proceda siempre con extremo cuidado si va a realizar cortes o recortes durante el ajuste.
- No lleve nunca puestas joyas y utilice siempre protección ocular.
- No se apoye nunca en la batería si está haciendo conexiones.
- No pase nunca cables eléctricos:
 - Por bordes cortantes.
 - A través o cerca de piezas móviles.
 - Cerca de piezas que puedan calentarse.
- Aísle y proteja siempre los cables y terminales eléctricos que queden expuestos.
- Instale siempre fundas para los terminales, tal como se indica en las instrucciones de instalación.
- Tome siempre las precauciones adecuadas cuando levante cualquiera de los componentes.
- Asegúrese de que los componentes quedan correctamente fijados durante la instalación y funcionamiento.
- Apriete correctamente todas las tuercas y pernos, tal y como se indica en las instrucciones de instalación y funcionamiento.
- Realice siempre las inspecciones y mantenimiento necesarios en el cabestrante, la montura y otras piezas similares.
- No utilice nunca este producto de WARN si faltan piezas o están dañadas.

Lea detenidamente las instrucciones de instalación y funcionamiento.

WARN INDUSTRIES, INC. 12900 S.E. Capps Road,
Clackamas, OR EE.UU. 97015-8903, 1-503-722-1200, FAX: 1-503-722-3000
Servicio de atención al cliente: 1-800-543-9276
Servicio localizador de distribuidor: 1-800-910-1122
Fax internacional: 1-503-722-3005

⚠ PRECAUCIÓN

Peligro de enredo en las piezas móviles

SI NO SIGUE ESTAS INSTRUCCIONES, PODRÍAN PRODUCIRSE LESIONES MENORES O MODERADAS

- Dedique un tiempo a leer detenidamente y comprender las instrucciones de instalación y funcionamiento que se incluyen con este producto.
- No ponga nunca en funcionamiento este producto si tiene menos de 16 años de edad.
- No ponga nunca en funcionamiento este producto si se encuentra bajo los efectos de drogas, alcohol o medicamentos.

Lea detenidamente las instrucciones de instalación y funcionamiento.

⚠ PRECAUCIÓN

Peligro de impacto

Si no sigue estas instrucciones, podrían producirse lesiones MENORES O MODERADAS

- Utilice posturas y técnicas de levantamiento adecuadas o solicite ayuda a la hora de manipular e instalar el producto.
- Tome siempre las precauciones adecuadas cuando levante cualquiera de los componentes.
- Asegúrese de que los componentes quedan correctamente fijados durante la instalación y funcionamiento.

Lea detenidamente las instrucciones de instalación y funcionamiento.

AVISO

Daños al equipo

- Consulte siempre la guía de instalación y especificaciones, que se incluye con el conjunto del cabrestante, para ver los esquemas de cableado y detalles concretos sobre cómo cablear este producto de WARN a su vehículo.

Lea detenidamente las instrucciones de instalación y funcionamiento.

ESPECIFICACIONES DE PAR

Al ensamblar el producto, respete los especificaciones de par indicados, salvo que en las instrucciones se especifique otra cosa.

Tamaño del asegurador Par de torsión N-m

1/4	10,8 N-m
5/16	23,0 N-m
3/8	40,7 N-m
7/16	67,8 N-m
1/2	101,7 N-m

INSTRUCCIONES DE INSTALACIÓN

NOTA: Esta unidad solo debe usarse con vehículos equipados con un receptor frontal de Warn o un enganche de receptor para remolque de clase 3.

1. Monte la guía en el lado frontal de la placa de montaje del cabrestante (Figura 1).



FIGURA 1

2. Monte el cabrestante en la placa de montaje ayudándose de las instrucciones y los aseguradores que incluye el cabrestante.

NOTA: Coloque todos los pernos en los pies del cabrestante antes de apretarlos. El pie del cabrestante puede extenderse durante el transporte. Coloque ambos pernos en un soporte de tambor y después eleve el extremo libre del cabrestante fuera de la placa de montaje mientras coloca los pernos. **NO TALADRE LOS ORIFICIOS DE MONTAJE PARA AMPLIARLOS.** El cabrestante se alineará correctamente cuando haya apretado todos los pernos.

⚠ ADVERTENCIA

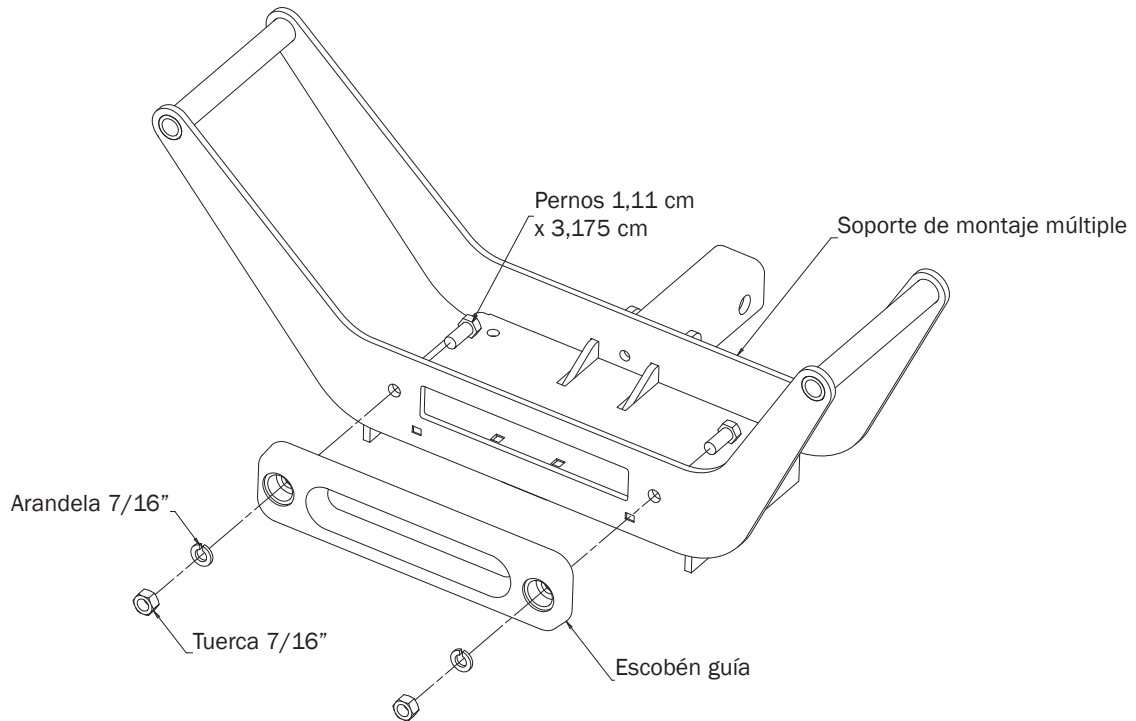
PELIGRO DE INCENDIO O POR PRESENCIA DE PRODUCTOS QUÍMICOS

Si no se observan estas instrucciones, podrían producirse lesiones graves o incluso la muerte.

- Compruebe siempre la polaridad de la conexión rápida del cable de la batería Y el cable del cabrestante.
- Compruebe siempre la polaridad de la conexión rápida del cable de la batería Y el cable del cabrestante, antes de conectar los cables de la batería. Asegúrese de que el cable positivo (+) está enchufado en el conector marcado con un símbolo "+" y de que el cable de conexión a tierra negativo (-) está enchufado en el conector marcado con un símbolo "-". El cable positivo se puede identificar por la banda blanca y el símbolo "+" impreso en el aislamiento. Algunos cables positivos tienen un aislante rojo. El cable de conexión a tierra es de color negro.

Lea detenidamente las instrucciones de instalación y funcionamiento.

3. Se proporciona un cable eléctrico de conexión rápida de aproximadamente 183 cm para conectarlo a la batería durante las instalaciones del receptor frontal del vehículo. Para utilizar el cabrestante en la parte trasera del vehículo, los distribuidores de Warn tienen a su disposición cables de conexión rápida más largos. Para el juego de 6,1 metros (20 pies) solicite el número de referencia 32963. Para el juego de 7,3 metros (24 pies), solicite el número de referencia 32966. Elija un lugar del parachoques o rejilla del vehículo para montar el cable de conexión rápida tal y como se muestra en la Figura 2. Asegúrese de que el cable del cabrestante tiene el alcance necesario cuando se coloque el montaje múltiple en el receptor con el pasador de enganche en su sitio. Conecte los extremos + y - del cable a la batería del vehículo.



FIGURA 2

4. Cierre la cubierta guardapolvos del enchufe incorporado al vehículo para mantenerlo limpio cuando no se esté utilizando. El acollador se puede colocar en uno de los cables o en otras ubicaciones.

NOTA: *El enchufe de conexión rápida incorporado al vehículo y conectado a la batería hace que sea perfecto para conectar cables de arranque. Los distribuidores de Warn tienen a su disposición un conjunto de cables de arranque de 4,9 m aprox. (16 pies) con el número de referencia 26771.*

UNA INSTALACIÓN Y FUNCIONAMIENTO INCORRECTOS PUEDEN RESULTAR EN LESIONES GRAVES O DAÑOS AL EQUIPO. LEA TODAS LAS PRECAUCIONES DE SEGURIDAD E INSTRUCCIONES DE FUNCIONAMIENTO ANTES DE INSTALAR Y PONER EN FUNCIONAMIENTO ESTE PRODUCTO.

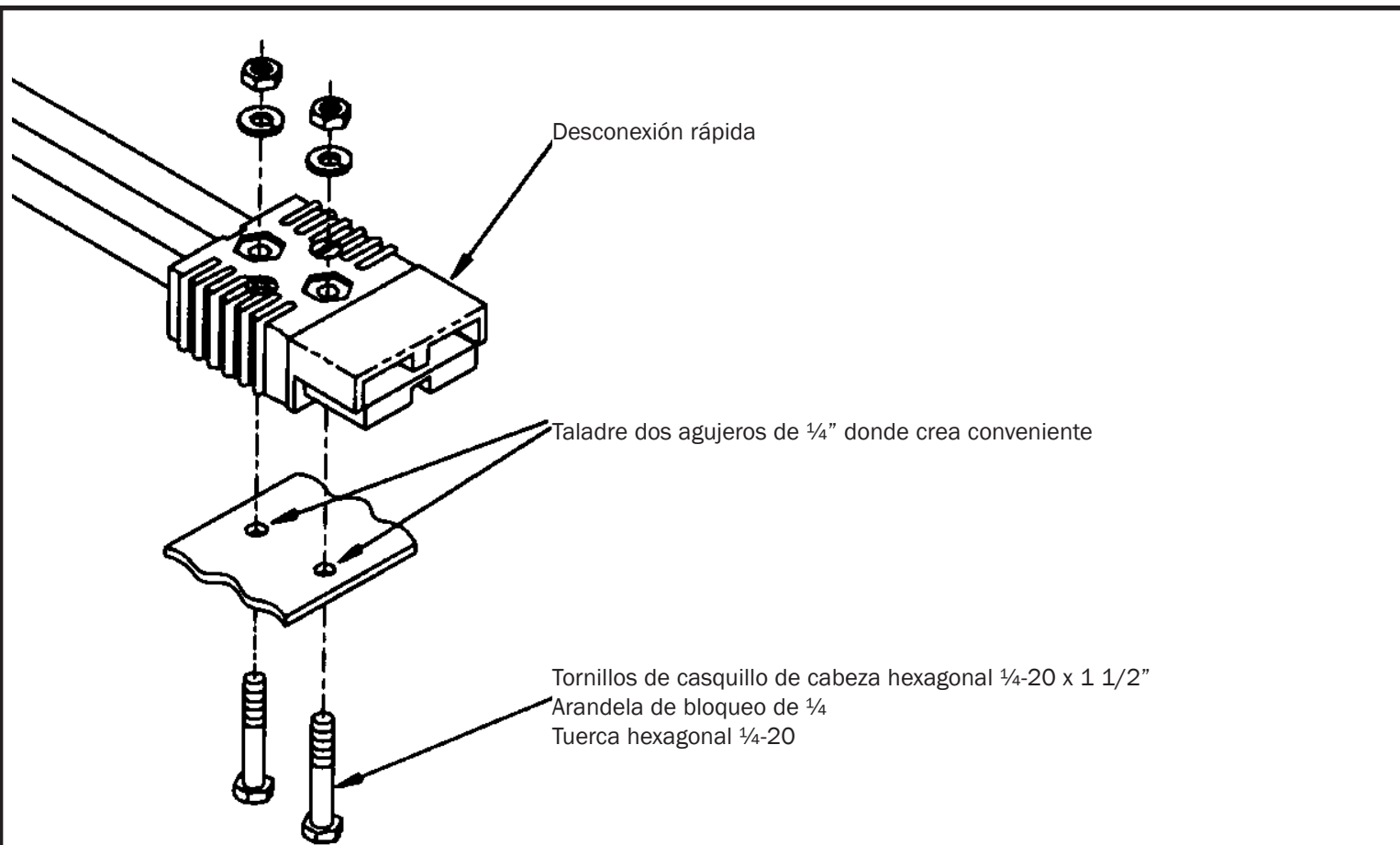