



Installation instructions for part 99-6532B

Jeep Renegade 2015-up 99-6532B

KIT FEATURES

- ISO DIN radio provision with pocket
- *Painted to match factory finish*



KIT COMPONENTS

- A) Radio trim panel • B) Radio brackets • C) Pocket • D) (4) White panel clips • E) (4) #8 x 3/8" Phillips screws

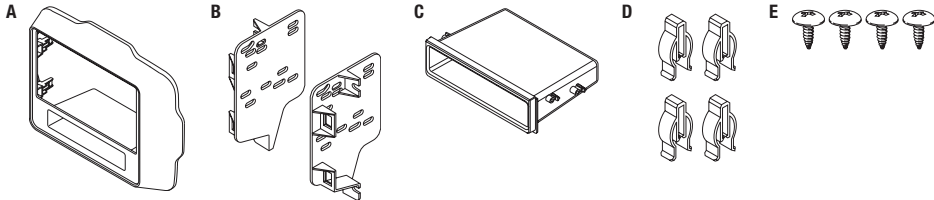

WIRING & ANTENNA CONNECTIONS (sold separately)

Wiring Harness: • XSVI-6523-NAV

Antenna Adapter: • 40-EU55 Amplified antenna adapter

Table of Contents

Dash Disassembly 2

Kit Assembly

– ISO DIN radio provision with pocket..... 3

TOOLS REQUIRED

- Panel removal tool • Phillips screwdriver
- Torx driver

CAUTION: Metra recommends disconnecting the negative battery terminal before beginning any installation, unless the vehicle manufacturer recommends against so. Please check with your local Dealership for more information. All accessories, switches, climate controls panels, and especially air bag indicator lights must be connected before reconnecting the battery or cycling the ignition. Also, do not remove the factory radio with the key in the on position, or the vehicle running. It would be best to remove the key from the ignition and then wait a few seconds before removing the factory radio.

REV. 9/23/2015 INST99-6532B

Dash Disassembly

1. Unclip and remove the trim panel surrounding the factory radio. (Figure A)
2. Remove (4) T-20 Torx Screws securing the radio. (Figure B)
3. Unplug and remove the radio.
4. Cut shaded area at the top of the radio cavity. (Figure C)

Continue to kit assembly

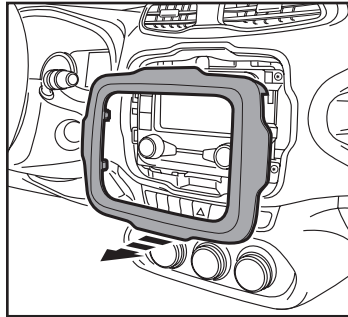

(Figure A)

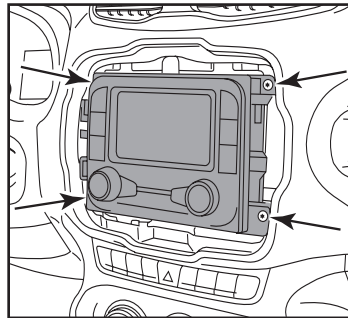

(Figure B)

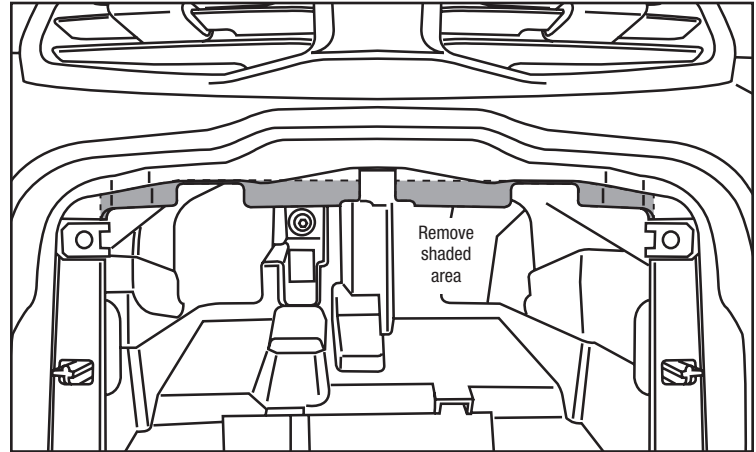

(Figure C)

Kit Assembly

ISO DIN radio provision with pocket

1. Attach the (4) supplied *white panel clips* to the *radio housing*. (Figure A)
2. Attach the *pocket* to the *radio brackets* using (4) supplied #8 x 3/8" Phillips screws. (Figure B)
3. Remove the metal "DIN" sleeve and trim ring from the aftermarket radio.
4. Attach the *radio brackets* to the radio using the screws supplied with the radio. (Figure C)

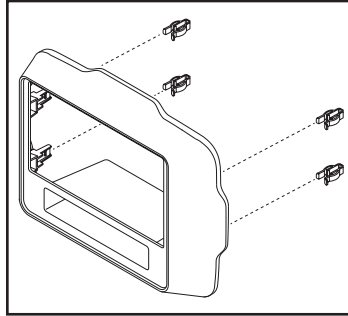

(Figure A)

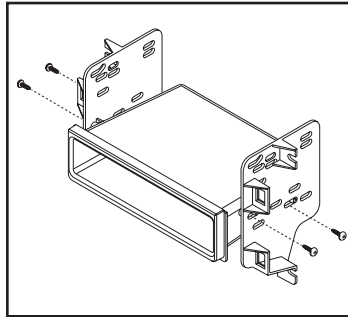

(Figure B)

5. Locate the factory wiring harness and antenna connector in the dash, and complete all necessary connections to the radio. Metra recommends using the proper mating adapter from Metra and/or AXCESS. Re-connect the negative battery terminal and test the radio for proper operation.
6. Reassemble the dash in the reverse order of disassembly using the 99-6532 *radio trim panel* instead of the factory radio panel.

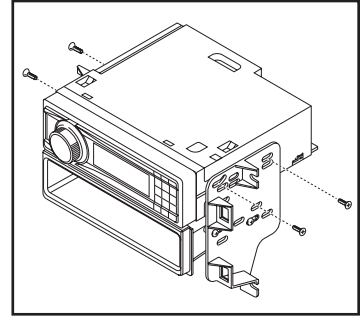

(Figure C)



Installation instructions for part **99-6532B**



IMPORTANT

If you are having difficulties with the installation of this product, please call our Tech Support line at 1-800-253-TECH. Before doing so, look over the instructions a second time, and make sure the installation was performed exactly as the instructions are stated. Please have the vehicle apart and ready to perform troubleshooting steps before calling.

REV. 9/23/2015 INST99-6532B



KNOWLEDGE IS POWER

Enhance your installation and fabrication skills by enrolling in the most recognized and respected mobile electronics school in our industry. Log onto www.installerinstitute.com or call 800-354-6782 for more information and take steps toward a better tomorrow.



Metra recommends MECP certified technicians



INSTRUCCIONES DE INSTALACIÓN PARA LA PIEZA 99-6532B

Jeep Renegade 2015 y mas 99-6532B



CARACTERÍSTICAS DEL KIT

- Provisión de radio ISO DIN con cavidad
- *Pintura para igualar el acabado de fábrica*

COMPONENTES DEL KIT

- A) Panel de la moldura del radio • B) Soportes • C) Cavidad • D) (4) ganchos blancos para panel
- E) (4) tornillos Phillips #8 de 3/8"

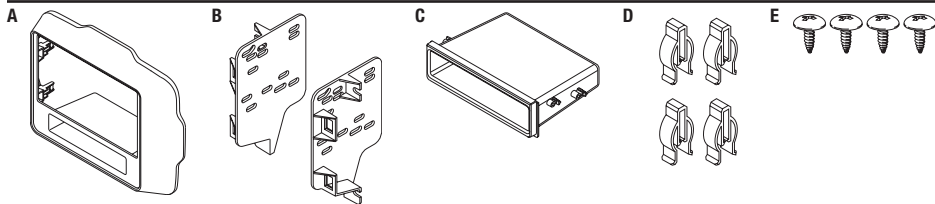

CABLEADO Y CONEXIONES DE ANTENA (se venden por separado)

Arnés de cables: • XSVI-6523-NAV

Adaptador de antena: • Adaptador de antena amplificado 40-EU55

Indice

Desmontaje del tablero.....	2
Ensamble del kit	
– Provisión de radio ISO DIN con cavidad.....	3

HERRAMIENTAS REQUERIDAS

- Herramienta para quitar paneles
- Destornillador Phillips • Destornillador Torx

PRECAUCIÓN: Metra recomienda desconectar la terminal negativa de la batería antes de iniciar cualquier instalación, a menos que el fabricante del vehículo recomiende lo contrario. Verifique con su concesionario local si existe más información. Todos los accesorios, interruptores, paneles de controles de clima y especialmente las luces del indicador de las bolsas de aire deben estar conectados antes de reconectar la batería o ciclar la ignición. Además, no quite el radio de fábrica con la llave en la posición de encendido ni con el vehículo funcionando. Sería mejor retirar la llave de la ignición y esperar unos cuantos segundos antes de quitar el radio de fábrica.

Desmontaje del tablero

1. Desenganche y retire el panel de moldura que rodea el radio de fábrica. (Figura A)
2. Quite los (4) tornillos Torx T-20 que sujetan el radio. (Figura B)
3. Desconecte y quite el radio.
4. Cut área sombreada en la parte superior de la cavidad radio. (Figura C)

Continúe con el ensamble del kit

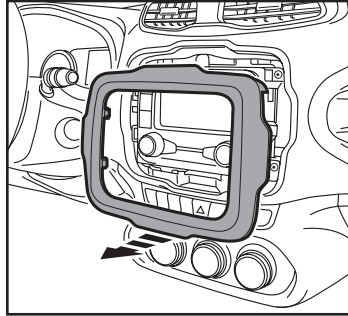

(Figura A)

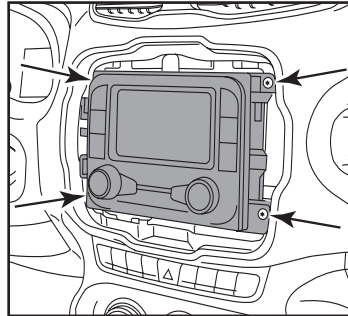

(Figura B)

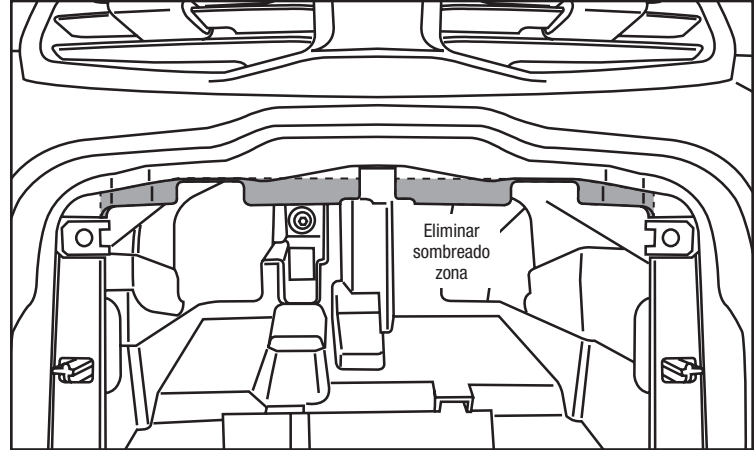

(Figura C)

Ensamble del kit

Provisión de radio ISO DIN con cavidad

1. Una los (4) *ganchos blancos del panel* suministrados a la carcasa del radio. (Figura A)
2. Una la *cavidad* a los *soportes del radio* con los (4) tornillos Phillips #8 x 3/8" suministrados. (Figura B)
3. Quite la manga de metal "DIN" y el anillo de moldura del radio de mercado secundario.
4. Una los *soportes al radio* usando los tornillos que vienen con el radio. (Figura C)

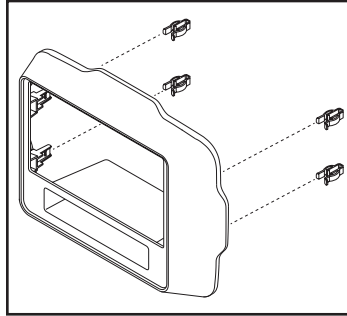

(Figura A)

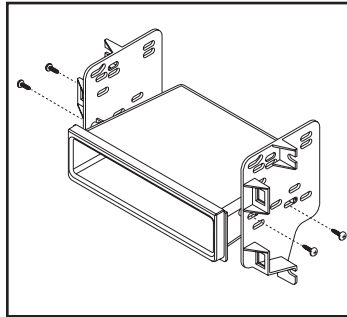

(Figura B)

5. Localice el arnés de cableado de fábrica y el conector de la antena en el tablero y realice todas las conexiones necesarias al radio. Metra recomienda el uso de adaptadores adecuados de acoplamiento de Metra y/o de AXXESS. Vuelva a conectar la terminal negativa de la batería y pruebe el radio para verificar que funcione correctamente.
6. Vuelva a armar el tablero en orden inverso al desensamblado, usando el *panel de moldura del radio 99-6532* en lugar del panel del radio de fábrica.

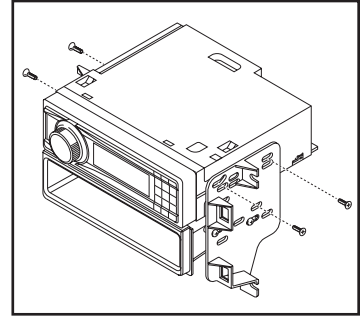

(Figura C)



INSTRUCCIONES DE INSTALACIÓN PARA LA PIEZA 99-6532B



IMPORTANTE

Si tiene dificultades con la instalación de este producto, llame a nuestra línea de soporte técnico al 1-800-253-TECH. Antes de hacerlo, revise las instrucciones por segunda vez y asegúrese de que la instalación se haya realizado exactamente como se indica en las instrucciones. Por favor tenga el vehículo desarmado y listo para ejecutar los pasos de resolución de problemas antes de llamar.



EL CONOCIMIENTO ES PODER

Mejora sus habilidades de instalación y fabricación inscribiéndose en la escuela de dispositivos electrónicos móviles más reconocida y respetada de nuestra industria. Regístrese en www.installerinstitute.com o llame al 800-354-6782 para obtener más información y avance hacia un futuro mejor.



Metra recomienda técnicos con certificación del Programa de Certificación en Electrónica Móvil (Mobile Electronics Certification Program, MECP).

REV.9/23/2015 INST99-6532B